



MGF040-HP

GAI

MACCHINE IMBOTTIGLIATRICI

Fraz. Cappelli 33 b - 12040 Ceresole Alba (Cn) Italia
Tel. +39 0172-574416 - Fax +39 0172-574088
E-mail: gai@gai-it.com - Internet: www.gai-it.com

MONOBLOCCO RIEMPIMENTO ELETTROPNEUMATICO GRANDI FORMATI ELECTROPNEUMATIC FILLING MONOBLOC FOR LARGE FORMAT BOTTLES

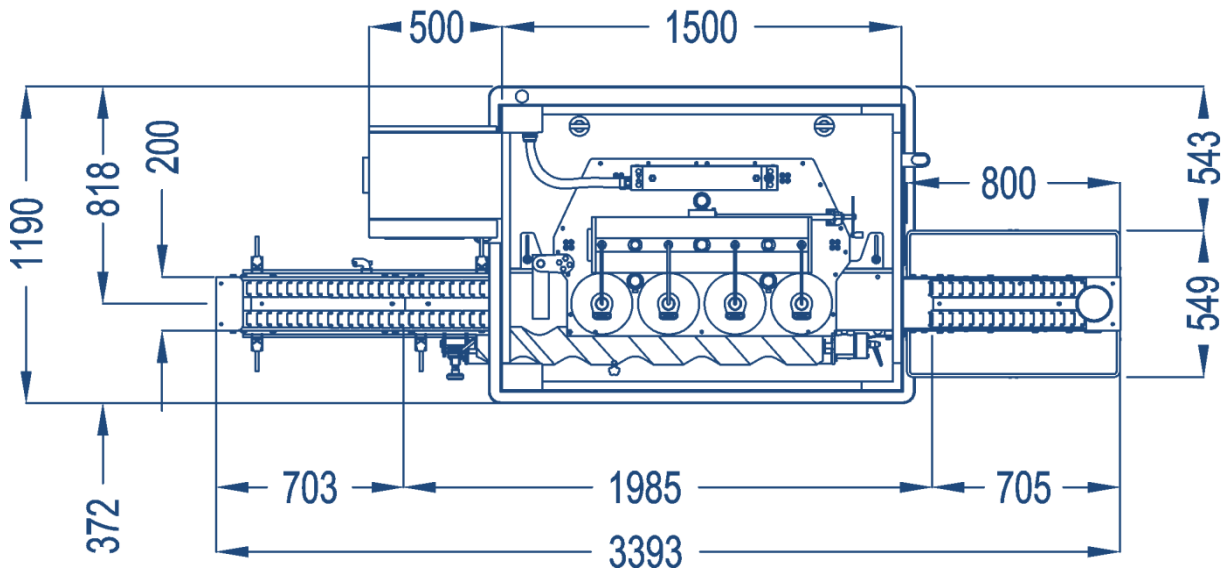
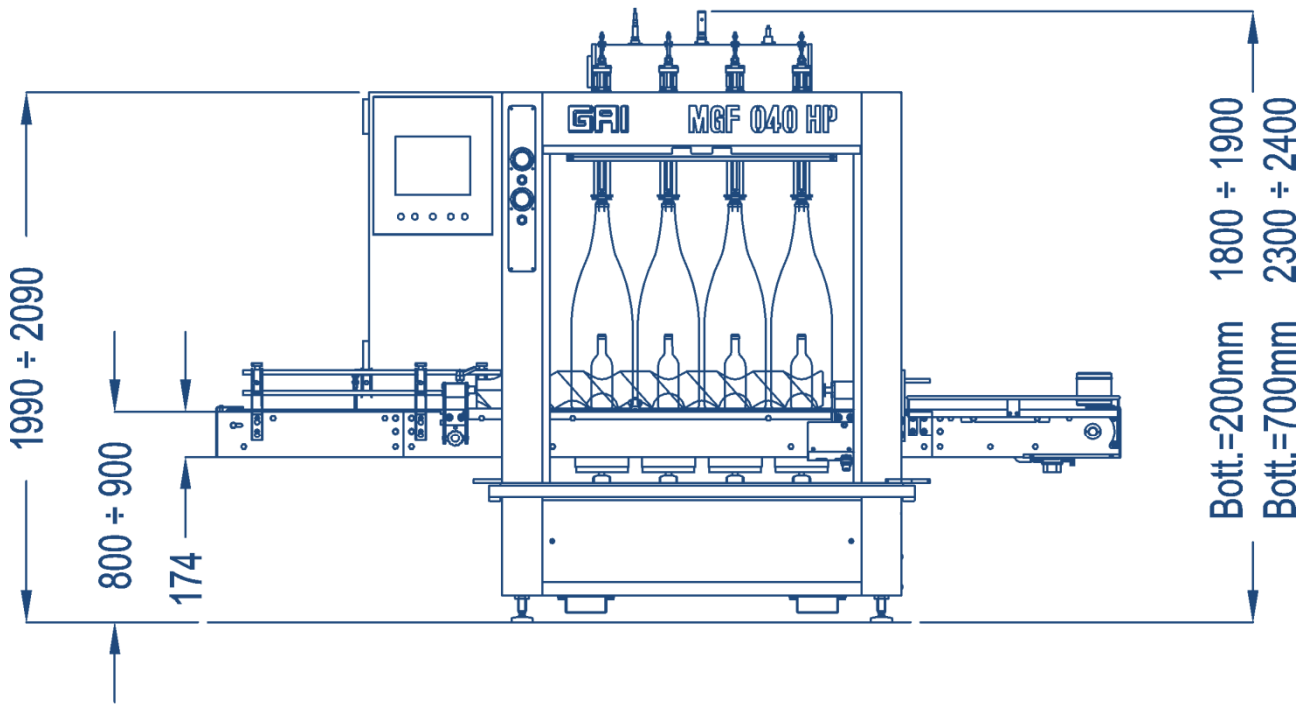

DATI TECNICI - TECHNICAL DATA			
Produzione* Production*		Vino fermo* Still wine*	Spumante** Sparkling**
	0,75 lt	550 b/h	400 b/h
	1,5 lt	350 b/h	250 b/h
	3 lt	210 b/h	150 b/h
Rubinetti riempitrice Spouts filler	n°	4	
Peso - Weight	Kg	1300	
Potenza - Power	kW	4	

*riferito a vino: 0,5bar, < +14°C / *referred to wine at: 0,5bar, < +14°C

riferito a vino: 5bar, +2°C /referred to wine at: 5bar, < +2° C



DATI BOTTIGLIA - BOTTLE DATA		
Diametro (D) Diameter (D)	mm	70 ÷ 230
Altezza (H) Height (H)	mm	200 ÷ 700
Capacità bottiglia Bottle volume	lt	0,375 ÷ 12
Diametro interno collo (di) Neck internal diameter (di)	mm	≥ 17



RIEMPITRICE GRANDI FORMATI

Il monoblocco lineare MGF è stato ideato per lavorare con grande flessibilità bottiglie di formati fino a 12 litri. Riempitrice lineare automatica in acciaio inossidabile a 4 posti sviluppata per imbottigliare prodotti di alta qualità con l'utilizzo della nuova valvola elettro-pneumatica UNICA brevettata nel 2013 e capace di lavorare senza compromessi con prodotti fermi e frizzanti fino a 8 bar. Il design della valvola permette di ridurre al minimo l'ossigeno disciolto in bottiglia e di ottimizzare la produzione. È inoltre possibile imbottigliare con velocità considerevoli anche prodotti a temperature superiori ai $1 \div 2^{\circ}\text{C}$. L'accurata progettazione di ogni componente, la massima precisione nella produzione delle superfici a contatto con il prodotto, l'uso esteso della elettro-lucidatura e il controllo separato di ogni circuito garantiscono la perfetta pulizia della macchina. L'interfaccia intuitiva consente il controllo di tutti i parametri di riempimento, come la pressione e il vuoto, rendendo semplice la definizione del perfetto ciclo di riempimento. La riempitrice può essere equipaggiata di assistenza remota e possibilità di memorizzare tutti i parametri di produzione e di lavaggio. L'esperienza di GAI nell'imbottigliamento e la più evoluta tecnologia sul mercato garantiscono il miglior risultato, e la massima velocità di produzione minimizzando i costi di manutenzione.

CARATTERISTICHE PRINCIPALI DELLA MGF

- Gestione tramite touch-screen a colori da 10,4"
- Coclea regolabile
- Predisposizione per teleassistenza
- Regolazione elettrica altezza riempitrice
- Vasca riempitrice certificata PED o ASME
- Regolazione centralizzata dei livelli da 25 a 125 mm
- Controllo della pressione da PLC
- Controllo presenza bottiglia prima dell'inizio ciclo
- Ciclo di riempimento gestito con fasi a tempo
- Memorizzazione dei cicli di riempimento e di lavaggio
- Numero di deaerazioni e grado di vuoto in bottiglia gestiti da pannello
- Auto-livello
- False bottiglie per sterilizzazione
- Predisposta per lavaggio con sistema automatico CIP

PROSSIME NOVITÀ

Per implementare il progetto MGF, la GAI sta studiando la possibilità di integrare alla riempitrice una sciacquatrice ed un tappatore sughero in versione monoblocco, la cui costruzione sarà analoga a quella della serie MLE operativa dal 2015. La sciacquatrice sarà limitata a trattare bottiglie fino a 3 litri di capacità.

Il tappatore, nella versione sughero raso e fungo, sarà in grado di operare con tutti i formati della riempitrice. Su richiesta specifica, si può valutare la predisposizione con capsulatore corona.



FILLER FOR LARGE FORMAT BOTTLES

The linear monobloc named MGF has been designed to flexibly work up to 12-liter bottles.

The stainless steel automatic linear filler with four nozzles was developed to bottle high quality products using the new electro-pneumatic filling valve UNICA patented in 2013 and able to work with still and sparkling products up to 8 bar without compromise.

The filling valve design reduces the total packaged oxygen in the bottle and optimizes the production speed. In addition, it is possible to work at a reasonable speed even if the product temperature is higher than $1 \div 2^{\circ}\text{C}$ ($34 \div 35^{\circ}\text{F}$). The machine perfect cleaning is guaranteed by meticulous attention to detail in the design of each component, strict procedures in manufacturing surfaces in contact with food products, significant use of electro-polished stainless steel and separate control management of each filling circuit. The user-friendly HMI allows checking all parameters during the filling cycle, such as pressure and vacuum degree into the bottle, making it very simple to set up a perfect filling cycle. The filler can be equipped with remote service assistance and software to save information concerning the filling and cleaning cycles. GAI's experience in bottling monoblocs and state-of-the-art technology in the market guarantee the best result at the maximum speed with the lowest annual maintenance cost.

MGF MAIN FEATURES

- Controlled via 10,4" colour touch-screen panel
- Adjustable infeed screw
- Configured for remote service
- Electrical height adjustment for the filler
- Filling vessel with ASME or PED certification
- Centralized filling level control from 25mm to 125mm
- Pressure tank controlled via PLC
- Bottle presence detector before cycle start
- Filling cycle managed in time
- Able to save filling recipe and washing cycles
- Pre-evacuation managed through touch-screen (duration and frequency)
- Self-levelling
- Dummy bottles for sterilization
- Configured to be integrated with a CIP system

COMING NEWS

GAI is currently exploring the possibility of implementing the MGF project providing the filler with a rinser and a corker. Therefore, it will be a monobloc similar to MLE series, available since 2015.

The rinser will be limited to work up to 3-liter bottles. The corker for natural and champagne corks will be compatible with every format handled by the filler. On specific request, our technicians will evaluate a configuration with crown capper.



MGF040-HP

