



# MGF040-HP

**GAI**  
**MACCHINE IMBOTTIGLIATRICI**

Fraz. Cappelli 33 b - 12040 Ceresole Alba, Italy  
Tel: +39 0172-574416 - Fax: +39 0172-574088  
E-mail: [gai@gai-it.com](mailto:gai@gai-it.com) - Web: [www.gai-it.com](http://www.gai-it.com)

# LINEÁRNÍ PLNIČ S ELEKTROPNEUMATICKÝMI VENTILY PRO PLNĚNÍ LAHVÍ 0,3 - 12 LITRŮ

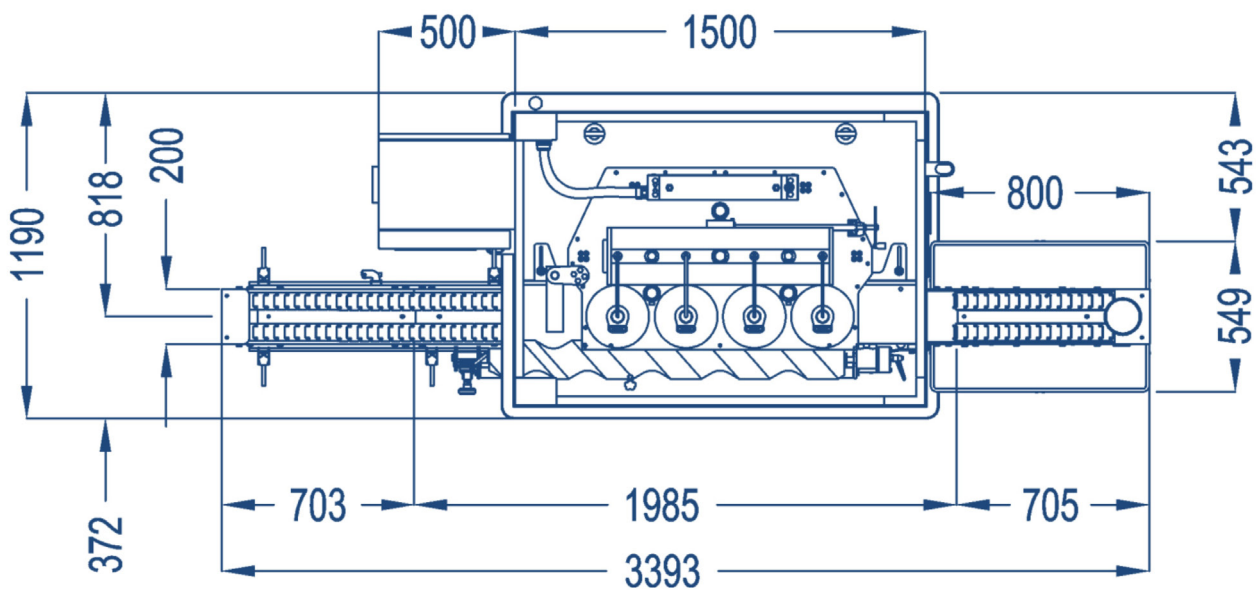
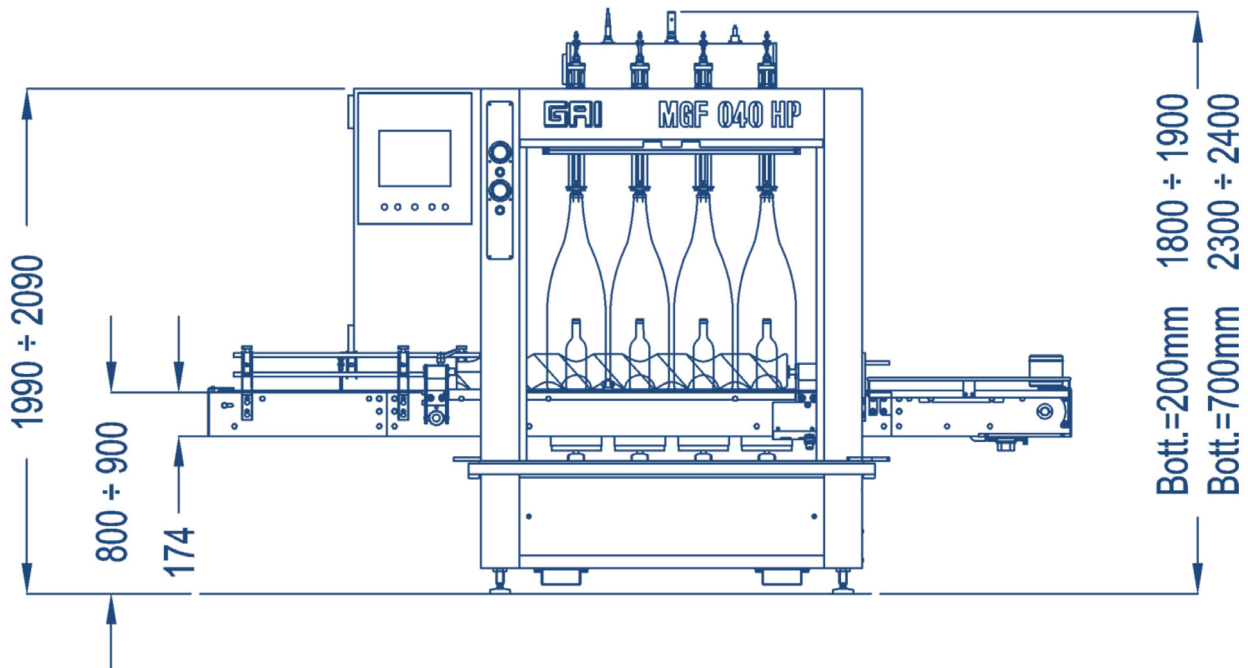

TECHNICKÁ DATA			
Rychlost		Tiché víno*	Šumivé v.**
	0,75 l	550 lah/h	400 lah/h
	1,5 l	350 lah/h	250 lah/h
	3 l	210 lah/h	150 lah/h
Počet ventilů		4	
Hmotnost	kg	1300	
Příkon	kW	4	



SPECIFIKACE LAHVE		
Průměr (D)	mm	70 ± 230
Výška (H)	mm	200 ± 700
Objem lahve	l	0,375 ± 12
Vnitřní průměr hrdla lahve (di)	mm	≥ 17

## **PLNIČ PRO VELKOOBJEMOVÉ LAHVE**

Lineární monoblok MGF je určen pro plnění až 12 litrových lahví. Lineární provedení monobloku umožňuje dosažení vyšší produkce ve srovnání s rotačními monobloky.

4-ventilový plnič je kompletně vyroben z nerezové oceli a byl navržen pro plnění vysoce kvalitních produktů za pomoci elektropneumatických ventilů UNICA, které byly patentovány v roce 2013 a které umožňují plnění tichých i šumivých produktů do 8 bar.

Konstrukce elektropneumatického ventilu zajišťuje redukci celkového množství kyslíku v lahvi a optimalizuje rychlost plnění i v případě, že je teplota produktu vyšší než 2 °C.

Dokonalé mytí a sanitace stroje je zaručena dokonalým návrhem a perfektním zpracováním každého komponentu, přísným dodržováním postupů při výrobě a přípravě povrchů, které přicházejí do styku s potravinářskými produkty. Velmi významné je elektrolytické leštění těchto součástí. Jednotlivé plnicí okruhy jsou individuálně kontrolovány a po dokončení důkladně testovány.

Přehledné uživatelské prostředí HMI umožňuje neustálou kontrolu a nastavování jednotlivých parametrů plnicího cyklu, jako je tlak a stupeň vakua v lahvi, takže nastavení plnicího cyklu je velmi jednoduché a přesné.

Plnič může být vybaven službou vzdáleného servisu a softwarem, který umožňuje ukládání dat z průběhu plnicího a sanitačního cyklu.

Dlouholeté zkušenosti společnosti GAI s výrobou lahvacích linek a využívání nejmodernějších technologií na trhu při jejich výrobě zaručují ty nejlepší výsledky při maximální rychlosti s minimálními náklady na údržbu.

## **HLAVNÍ FUNKCE PLNIČE MGF:**

- Ovládání pomocí barevného dotykového displeje 10,4"
- Univerzální šnekový dopravník
- Elektrické nastavení výšky plniče
- Zásobník plniče s certifikací ASME nebo PED
- Centrální nastavení výšky plnění v rozmezí od 25mm do 125mm
- Tlak v zásobníku ovládan pomocí PLC
- Čidlo pro detekci přítomnosti lahve před započítáním plnicího cyklu
- Nastavení času plnicího cyklu
- Možnost uložení dat z průběhu cyklu plnění a cyklu mytí
- Vakuace lahve řízená pomocí dotykové obrazovky (nastavení počtu a délky cyklu)
- Automatické srovnání hladiny s přesností  $\pm 0,5$  mm
- Makety lahví pro sanitaci plniče
- Příprava pro propojení se systémem CIP

## **PŘIPRAVUJEME:**

GAI v současné době pracuje na verzi plniče MGF, který bude doplněn o stanici vystřikování a uzavírání korkem. Takto vybavená plnicí linka pak bude velmi podobná monobloku MLE, který je dostupný od roku 2015. Vystřikovačka bude schopná vystřikovat lahve o maximálním objemu 3 litry. Stanice uzavírání korkem a champagne korkem bude schopná pracovat s jakýmkoliv formátem, který projde stanicí plnění. Na speciální přání budou naši technici schopni posoudit, zda je možné stroj vybavit stanicí uzavírání korunkovým uzávěrem.



# MGF040-HP

Výhradní importér pro Českou republiku a Slovensko:

**UNIMARCO®**

**UNIMARCO a.s.**

4. května 678, 763 11 Želechovice nad Dřevnicí

- tel.: +420 577 901 148 •
- e-mail: [unimarco@unimarco.cz](mailto:unimarco@unimarco.cz) •
- web: [www.unimarco.cz](http://www.unimarco.cz) •